



SANO



DEUTSCH





1



2



3



4

LIFTKAR, der elektrische Treppensteiger und MODULKAR, die Handkarre.



Die wichtigsten Merkmale für beide:

- 1) Patentierter Rohrquerschnitt mit doppeltem Mittelsteg* ermöglicht das Durchschrauben. Die Innennut gibt Stabilität.
- 2) Radwechsel wie bei Formel 1. Schnell, einfach mit nur einer Schraube*.
- 3) Extrem starke Radaufhängung*. Die Zwischenachse* (nur beim Modulkar) mit Zugstangen: Elastisch und stark wie Spannbeton. Und nur 8 cm vom Boden. Ideal zum Ankippen!
- 4) Feder und Nut* bei der Befestigung der Radaufhängung und Zubehör. Sehr stabil.

SANO





MODULKAR®

**Die Profis für Ihre tagtägliche Zustellung.
LIFTKAR ist eine elektrische Treppenkarre oder
eine treppensteigende Handkarre, extrem leicht
(16 kg) und schnell (bis zu 48 Stufen pro Minute).**

**MODULKAR ist eine Handkarre, aber gebaut
aus den hochfesten Teilen der Treppensteiger.
Also, der LIFTKAR ohne Motor. Wie LIFTKAR
völlig modular, jeder Teil ist wechselbar.**



**5) Am Hauptrahmen überall die gleiche TORX
Schraube*. Nur ein Schlüssel erforderlich.**

**6) Klappschaufel mit Kunststoffscheibe*
und gewölbter Feder.
Nie wieder klappernde Schaufel.**

**7) Geschraubte* 2-teilige Felgen.
Macht aus dem Reifenwechsel ein
Kinderspiel. Sogar für pannensichere Reifen.
Natürlich mit Industriekugellager!**

**8) Griffbefestigung mit Edelstahlschellen*.
Formschön und stabil.**



5



6



7



8

LIFTKAR®
SAL

Liftkar SAL Basismodelle

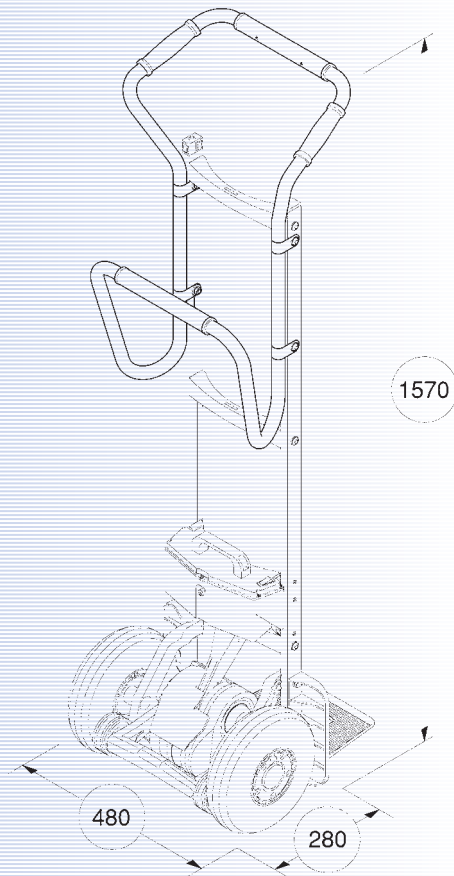

1) ERGO

Ermöglicht eine aufrechte Haltung und die gute Kontrolle über das Gerät während des Treppensteigens. Wird z.B. in der Getränkeindustrie vor allem für Fässer und Kisten eingesetzt.

2) FOLD

Einsatz zum Beispiel bei Weißgut: liegt der Schwerpunkt der Last weit vorne, klappt man den Bügel auch weiter nach vorne, um die Last somit im Gleichgewicht halten zu können. Platzsparend beim Transport im Fahrzeug, da das Gerät zusammengeklappt werden kann.

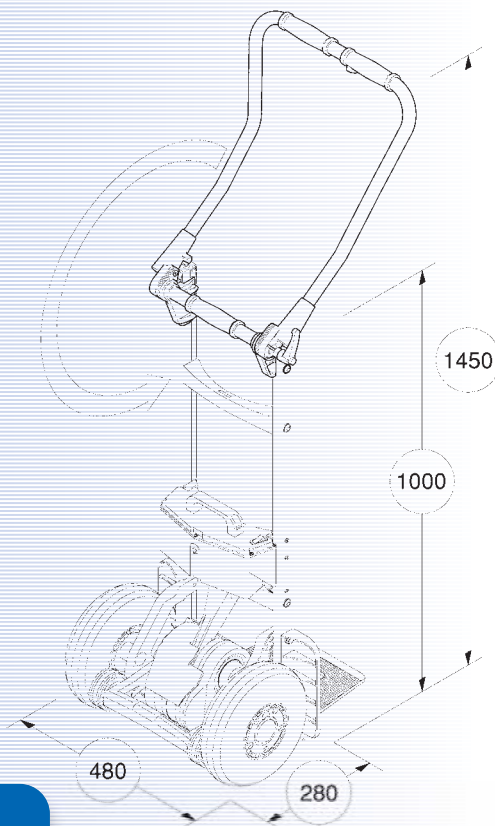

FOLD 110

FOLD 140

ERGO

SANO



3) UNI

Typisch für hohe Lasten und gleicht am meisten einer normalen Sackkarre.

4) FOLD-L

Ist der Bügel zurückgeklappt, so haben Sie eine herkömmliche Sackkarre. Auf der Treppe wird er hochgeklappt und ist dann ergonomisch wie der ERGO aber auch für hohe Lasten geeignet. Wird in der Getränkezustellung auch für hohe Kistenstapel verwendet.

ANTRIEB

3 Motorisierungen stehen zur Auswahl:

- 110 kg 48 Stufen pro min
- 140 kg 35 Stufen pro min
- 170 kg 29 Stufen pro min

3

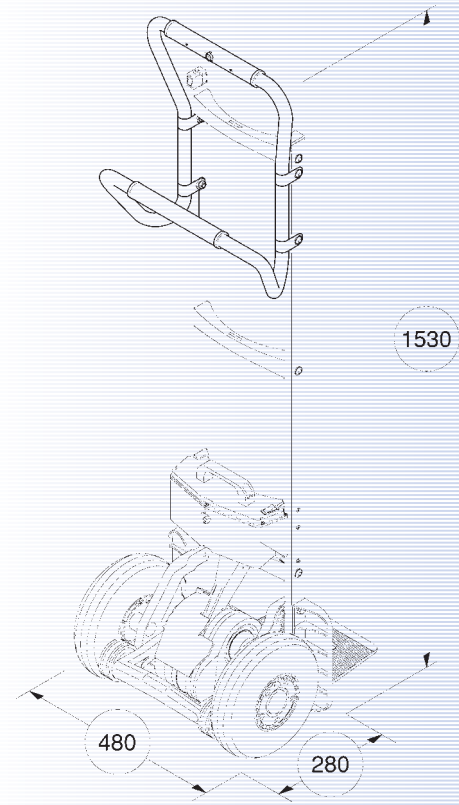

4

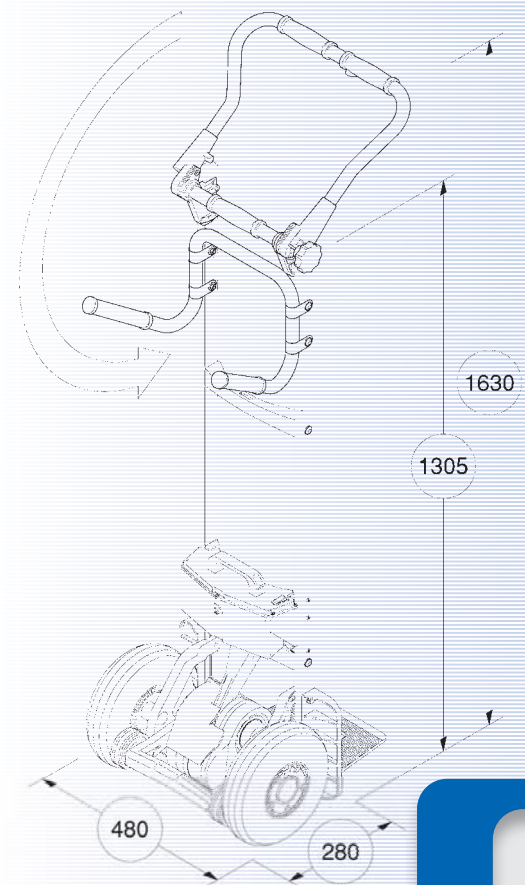

ERGO 140

FOLD 110

ERGO 110

LIFTKAR[®] SAL





Technische Daten

- Extrem leicht für einen Treppensteiger: nur 16 kg Eigengewicht plus 4 kg für den Schnellwechselakku
- Sehr schnell: bis zu 48 Stufen/min
- Zwei Geschwindigkeitseinstellungen: langsam/schnell
- Intelligente Hubeinheit startet automatisch beim Herunterfahren
- Schaufelbefestigung klappbar - fixiert als Option
- Mit Rutschnabe und elektronischem Überlastschutz

- Auf der Ebene handlich wie eine normale Sackkarre
- Meisterhaft auch auf Wendeltreppen und engen Treppenabsätzen
- Komfortable große Luftreifen Ø 260 x 85 mm
- Ein zweiter Akku und das KFZ-Ladegerät ermöglichen Dauerbetrieb rund um die Uhr (Akkukapazität ist direkt abhängig von der Last und dem Akkuzustand - Schnitt ist 200-300 Stufen aufwärts, abwärts mindestens zwei Mal soviel).

Modell: ERGO/UNI/FOLD/FOLD-L	SAL 110	SAL 140	SAL 170
Kapazität	110 kg	140 kg	170 kg
maximale Steigggeschwindigkeit	48 Stufen/min	35 Stufen/min	29 Stufen/min
Gewicht ohne/mit Schnellwechsel-Akku		16/20 kg	
maximale Stufenhöhe		210 mm	



SANO





Geschwindigkeit

Signalleuchte

- leuchtet grün: **Aufwärtsmodus**
- blinkt grün: **Abwärtsmodus**

Taster für Ab-/Aufwärtsmodus

- Drücken (kurz) um Modus umzuschalten
- Drücken (> 3 sek.) um auszuschalten

LIFTKAR[®] SAL

Modellreihe und Bestellnummern



ERGO

SAL 110 ERGO 030 705

Pistolengriffe 030 720

SAL 140 ERGO 030 704

Pistolengriffe 030 719

SAL 170 ERGO 030 722

Pistolengriffe 030 725



FOLD

SAL 110 FOLD 030 708

SAL 140 FOLD 030 707

SAL 170 FOLD 030 723



ERGO Pistolengriffe

SANO



Alle Modelle werden **standardmäßig** mit 1 Stk. Schnellwechselakku, 1 Stk. Netzladegerät und klappbarer Schaufelbefestigung geliefert. **Die Schaufel selbst ist nicht dabei!** Es gibt viele verschiedene Schaufeln mit unterschiedlichen Preisen, daher **wird die Schaufel separat bestellt** (Seite 10). Zu diesen Standardmodellen gibt es reichhaltig Optionen und Zubehör (Seite 11-13).

SAL 110 UNI 030 702

Pistolengriffe 030 728

SAL 140 UNI 030 701

Pistolengriffe 030 727

SAL 170 UNI 030 721

Pistolengriffe 030 729

SAL 110 FOLD-L 030 717

SAL 140 FOLD-L 030 716

SAL 170 FOLD-L 030 724



UNI



FOLD-L



UNI Pistolengriffe



LIFTKAR[®] SAL



Schaufeln

030 025 S

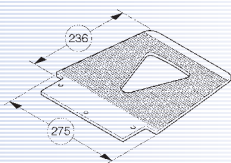

Schaufel Standard

030 025

- 275 x 236 x 7 mm
- mit Längsrillen gegen seitliches Verrutschen

930 003 G

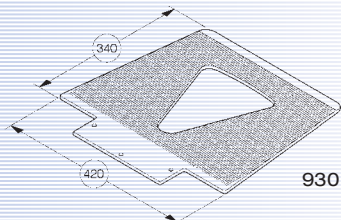

Schaufel G

930 003

- 420 x 340 x 7 mm
- für große Pakete

930 030 GS

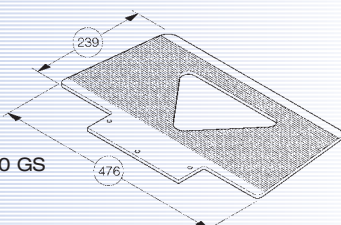

Schaufel GS

930 030

- 476 x 239 x 7 mm
- wird unter anderem in der Getränkeindustrie eingesetzt; breit genug, um Fässer und Kisten stabil auf der Schaufel aufliegen zu lassen

930 018 WL

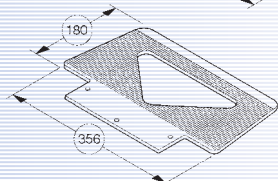

Schaufel WL

930 018

- 356 x 180 x 7 mm
- u.a. für Weißgut, Automatenbefüllung

930 074 XWL

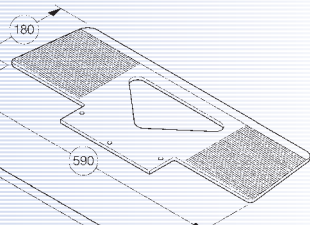

Schaufel XWL

930 074

- 590 x 180 x 7 mm
- auch für Weißgut, Füße stehen auf der Schaufel!

930 084 GS-NG

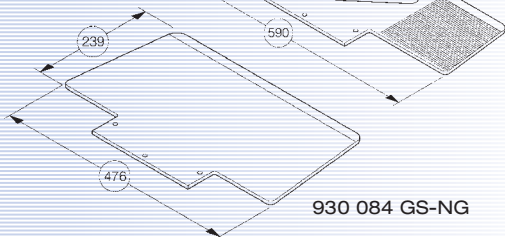

Schaufel GS-NG

930 084

- 476 x 239 x 7 mm
- für Kartonware (z.B.: Getränkedosen)

930 085 DS-NG

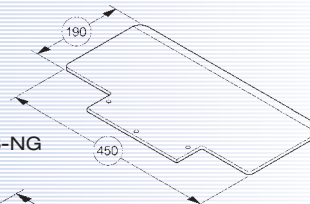

Schaufel DS-NG

930 085

- 450 x 190 x 7 mm
- ebenfalls für Kartonware

930 001 V

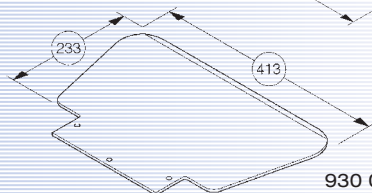

Schaufel V

930 001

- 413 x 233 x 5 mm
- Schaufel wird z.B. zum Transport von Sauerstoffbehältern eingesetzt;

930 002 LH

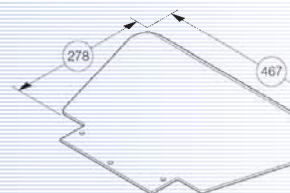

Schaufel LH

930 002

- 467 x 278 x 5 mm
- wie Schaufel V, jedoch größer

SANO

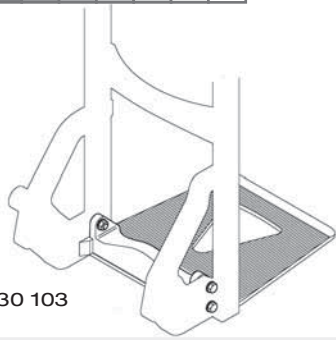

930 103

Optionen

Fixierte Schaufelbefestigung 930 103

(statt klappbar)

Bereifung pannensicher, grau 930 119

pro Paar

Graue Luftbereifung 930 109

nicht kreidend, pro Paar

Verbreiterungsbügel für Weißgut 930 126

Länge 334 mm, pro Paar

Verbreiterungsbügel lang 930 131

Länge 860 mm
montierbar auf ERGO, UNI und FOLD-L
pro Paar

Mittelbalken breit 930 133

flache Auflagefläche für UNI/ERGO

Mittelstrebe mit extra Sprosse 930 105

UNI, ERGO

Spurverbreiterung 930 111

um 80 mm, pro Paar

Wasserflaschenträger 930 132

für 6 Flaschen montiert
fixierte Schaufel für 2 Flaschen oder Kühler/Stapelware
und 4 klappbare Flaschenträger

Akku-Sicherungsbügel 930 140

verhindert das Herausfallen des Akkus



930 119



930 109



930 126



930 131



930 133



930 105



930 111



930 132



930 140

LIFTKAR[®]

SAL





930 600

Laden im Fahrzeug

KFZ-Ladegerät BC 10-30 VDC-SAL

930 600

Akkualterung mit Ladegerät

930 114

inkl. Kfz-Ladegerät BC 10-30 VDC-SAL



930 114

Akkualterung 2-fach mit Ladegerät

930 113

inkl. Kfz-Ladegerät BC 10-30 VDC-SAL

(ohne Abbildung)



004 110

Zubehör

Extra Schnellwechselakku BU-SAL

004 110

24 VDC, 5 Ah



930 606

Extra Netzladegerät

930 606

BC 100-230 VAC

SANO





(Fortsetzung) **Zubehör**

Sicherungsgurt SP-SAL - 1,40 m

930 006

(25 mm breit)



930 006 / 930 007

Sicherungsgurt SP-SAL - 2,70 m

930 007

(25 mm breit)



930 123

Sicherungsgurt SP-SAL - 3,20 m

930 123

(50 mm breit)

Klapptisch

930 129

Plattform 600 x 590 mm

Höhe 600 mm

inkl. Montagezapfen

verwendbar mit Schaufel WL (356 x 180 mm)

und Schaufel XWL (590 x 180) klappbar oder fixiert



930 129

Flaschenhalter zweifach Ø 204 mm

930 107



930 107

Fasshaken

930 108



930 108



LIFTKAR[®] SAL

MODULKAR®



025 702
025 703

Pistolengriffe	blau	025 700
Schaufelbefestigung fixiert		
Schaufelbefestigung klappbar	blau	025 701

(Gewicht mit Standardschaufel: 9,0 kg)

Pistolengriffe/Gleitkufen	blau	025 702
Kufen aus Aluminiumrohr, mit Rutschprofil		
(Rutschprofil wechselbar mit Clip-System), Schaufel-befestigung fixiert		

Schaufelbefestigung klappbar	blau	025 703
-------------------------------------	------	---------

(Gewicht mit Standardschaufel: 10,3 kg)



025 700 / 025 701

SANO

Preise ohne Schaufel (außer Wasserflaschenkarre)
Tragkraft 300 kg
montiert, unverpackt

(für Schaufeln/Optionen und Zubehör siehe Seite 10 - 13)

Runder Griffbügel	blau	025 704
Schaufelbefestigung fixiert		
Schaufelbefestigung klappbar	blau	025 705

(Gewicht mit Standardschaufel: 9,0 kg)

Wasserflaschenkarre für 6 Flaschen
mit fixierter Schaufel für 2 Flaschen oder Kühler/ Stapelware und 4 klappbaren Flaschenträgern (5. als Option)

Pistolengriffe/Gleitkufen	blau	025 706
(Gewicht: 14,5 kg)		

Pistolengriffe	blau	025 707
(Gewicht: 13,2 kg)		

Runder Griffbügel (wie 025 704)	blau	025 708
(Gewicht: 13,2 kg)		

Extra Flaschenträger hinten	930 138
------------------------------------	---------

für 7. Flasche oberhalb der Räder
zwischen Kufen und Rahmen



025 704
025 705



025 707



025 706

930 138

MODULKAR®

Verpackungskarton für Ergo, Fold-L, Uni 930 610

1 Karton bietet Platz für maximal 2 Modelle. Dadurch ergeben sich folgende Kartonabmessungen:

1 Stk. SAL Ergo	1,60 x 0,50 x 0,32 m
1 Stk. SAL Fold-L	1,60 x 0,50 x 0,30 m
1 Stk. SAL Uni	1,60 x 0,50 x 0,30 m
2 Stk. SAL Ergo	1,60 x 0,50 x 0,52 m
2 Stk. SAL Fold-L	1,60 x 0,50 x 0,30 m
2 Stk. SAL Uni	1,60 x 0,50 x 0,40 m

Verpackungskarton für Fold 930 611

Das Modell Fold wird nur einzeln verpackt. Versand per Paketdienst ist möglich.
Kartonabmessung: 1,0 x 0,50 x 0,30 m

Transport

Auf Anfrage arrangieren wir den Transport gegen Verrechnung der Kosten. Auf Wunsch wird gerne ein Angebot für Lieferung Frei Haus inkl. Transportversicherung erstellt.

Lieferbedingungen

Preise verstehen sich ab Werk, unverpackt und ohne MWSt.

Es gelten die allgemeinen Bedingungen für die Lieferung von mechanischen, elektrischen und elektronischen Erzeugnissen (ORGALIME) in der aktuellen Version.

Gewährleistung

Die Gewährleistungszeit für den Liftkar SAL beträgt 24 Monate (für die Batterien 6 Monate) ab Kaufdatum und erstreckt sich auf Material- und Verarbeitungsfehler.

Von der Gewährleistung ausgeschlossen sind natürliche Verschleißteile, Gewaltschäden und Schäden durch übermäßige bzw. unsachgemäße Beanspruchung!

Patente

EP 0 841 234 B1 EP 1 109 710 B1 US 6,386,552 B1 US 2002/0043784A1 und angemeldete Patente

Allgemeines

Druck- und Satzfehler vorbehalten. Auflage immer nur in der aktuellsten Fassung gültig. Änderungen vorbehalten. Alle Preise exkl. MwSt., Verpackung und Versand. Es ist ausschließlich österreichisches Recht anzuwenden. Gerichtsstand ist Linz.

SANO TRANSPORTGERAETE GmbH

Am Holzpoldgut 22
A-4040 Lichtenberg/Linz - Austria
Tel. +43.(0)7239.51010
Fax +43.(0)7239.51010-14

E-mail: office@sano.at
Internet: www.sano.at

SANO DEUTSCHLAND GmbH

Postfach 1145
D-83076 Oberaudorf - Germany
Tel. +49.(0)8033.302715
Fax +49.(0)8033.302717

E-mail: info@sano-treppensteiger.de
Internet: www.sano-deutschland.de

www.x-files.at

SANO

01/2009